

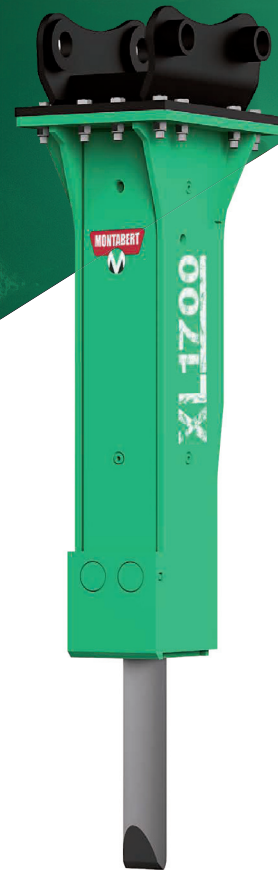

HYDRAULIKHAMMER
XL1700



STICKSTOFFTECHNOLOGIE
IN PERFEKTION

VORTEILE

AUSGELEGT FÜR
TRÄGERGERÄTE VON
18 BIS 28 TONNEN

GERINGERE KOSTEN,
KOMPROMISSLOSE
QUALITÄT

ENTWORFEN UND
HERGESTELLT IN
FRANKREICH

- Leistungsstarke Dichtungen: Der Stickstoffdruck bleibt dauerhaft stabil, wodurch zeitraubende Kontrollen vermieden werden.
- Standard-Basisausstattung: Leerschlagschutz, Energierückgewinnungssystem, verstärktes Gehäuse, komplette Werkzeugpalette.
- So umweltfreundlich wie andere auch: Design und Produktion von Montabert, gemäß den gewohnten Standards der Marke.

HYDRAULIKHAMMER

STICKSTOFFTECHNOLOGIE IN PERFEKTION

GEWICHT UND ABMESSUNGEN

GEWICHT (KG/LB)

HYDRAULIKHAMMER	1,301	2,868
+ MONTIERTES WERKZEUG	1,432	3,137
+ MONTIERTE ADAPTERPLATTE (MAX)	1,777	3,918

ABMESSUNGEN (MM/IN)

A	1,725	67.9
B	2,337	92
C	409	16.1
D	499	19.6
E	58	2.3

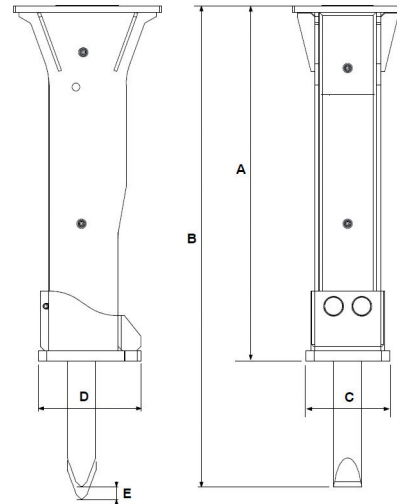

BETRIEBSDATEN

GEWICHT TRÄGERGERÄT (MIN-MAX, MT)	18-28	
ÖLBEDARF (MIN-MAX, L/MIN / GPM)	100-150	26.4-40
MAXIMALER BETRIEBSDRUCK (BAR/PSI)	180	2,611
MAXIMALER RÜCKSTAUDRUCK (BAR/PSI)	17	247
EINGANGSLEISTUNG (KW)	45	
SCHLAGFREQUENZ (BPM)	340-560	
GERÄUSCHPEGEL /10M (DBA)	89	
AUTOMATISCHE SCHMIERUNG	standard	
SCHALLISOLIERUNG	standard	
INSPEKTIONSKIT	standard	
DRUCKLUFT-BEAUFSCHLAGUNG	Vorinstalliert	

CONSUMMABLES

TEILENR.

SCHMIERPATRONEN (X20)	86784758
ABL2 FETT-EIMER (24 KG)	86772969
ABLF FETT-EIMER (24 KG)	86772977

OPTIONEN

TEILENR.

DRUCKLUFT-BEAUFSCHLAGUNGS-KIT	86766888
ADAPTERPLATTE	upon request
SONDERLACKIERUNG	upon request

WARTUNGSKITS

TEILENR.

BASIC	101042757
-------	-----------

WERKZEUGE

DURCHMESSER (MM/IN)	142/5.59	142/5.59	142/5.59	142/5.59
LÄNGE (MM/IN)	1,345/52.95	1,345/52.95	1,345/52.95	1,345/52.95
GEWICHT (KG/LB)	148/326	153/337	158/348	148/326
TEILENR.	86793254	86793270	86793288	86793262



The content of this brochure constitutes non-binding information and may be changed at any time without notice. Montabert gives, and the brochure contains, no warranties whatsoever, express or implied. All the contents, including but not limited to text, images, graphics are all subject to copyright and all intellectual property protection. Their use or misuse is strictly prohibited. Montabert, KMC or Komatsu trademarks used herein are the property of their respective companies. Nothing contained on this document shall be construed as constituting any commitment by Montabert or as granting any license or right to use any intellectual property. ©2019 Montabert. All rights reserved.

montabert.com

